



-  Température ambiante sur demande
-  Chauffage à eau chaude (WL, WH)
-  Chauffage électrique (E) sur demande

Longueurs : 1, 1,5, 2, 2,5 et 3 mètres



Comfortline Linéa B/BB

Rideaux d'air pour portails jusqu'à 4 mètres de haut

Application

Les rideaux d'air Comfortline Linéa se destinent aux entrées et portes plus grandes. Leur design sobre, discret et élégant en fait la solution de choix pour les entrées de magasin et les portes industrielles. Disponible pour un montage horizontal aussi bien que vertical.

Confort

Le Linéa crée une barrière d'air qui prévient efficacement les courants d'air et garantit une ambiance confortable à l'intérieur, tout en dégageant de l'espace au sol. La forte capacité de chauffage fait du rideau d'air le moyen idéal pour conserver une entrée sèche et contribuer au chauffage du bâtiment.

Fonctionnement et économie

La grille d'entrée d'air jouant le rôle de filtre, le rideau d'air se nettoie aisément sans devoir ouvrir l'appareil.

Esthétique

Grâce à une large variété de longueurs, le Comfortline Linéa convient aux ouvertures de toutes tailles. En présence d'une porte particulièrement large, les rideaux d'air se disposent côte à côte pour former un linéaire total au-dessus de l'entrée.

Caractéristiques produit

- Un design élégant et intemporel, aux vis et rivets masqués.
- Carrosserie soudée inoxydable, en tôles d'acier galvanisées à chaud. Peinture en email bicomposant.
- Couleurs standard RAL 9016. Autres couleurs RAL sur demande.
- Gestion par GTB inclus. Les autres moyens de commande déportés, Infra-Rouge et Manuel-Automatique, sont disponibles comme accessoires.
- Fixation simple avec des taraudages fixés sur le dessus pour montage par tiges filetées.
- La conception de la grille d'aspiration d'air rend superflue la pose de filtres antipoussière séparés.
- Une buse de soufflage réglable dirige le flux d'air de façon à optimiser la fonction rideau d'air.

Profils de vitesse d'air*1

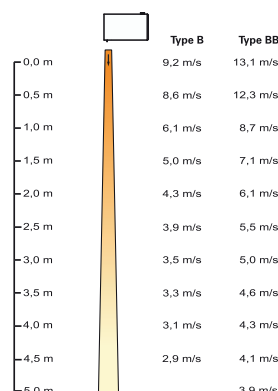

*1) Valeur moyenne à travers la zone de soufflage totale.
Sous toutes réserves de modification sans avis préalable.

Caractéristiques techniques | Comfortline Linéa WL/WH avec chauffage à eau chaude

Type	Débit d'air*1 [m³/h]	Pression Acoustique*2 [dB(A)]	Puissance Acoustique [dB(A)]	Tension [V]	Intensité*3 [A]	Puissance*3 [kW]	Dimensions des connexions*4	Longueur (L) [mm]	Poids [kg]
B1500WL	5000	45/64	61/80	230V~	4,2	0,980	1"	1500	125
B2000WL	7500	47/66	63/82	230V~	6,3	1,470	1 1/4"	2000	155
B2500WL	10000	48/67	64/83	230V~	8,4	1,960	1 1/4"	2500	200
B3000WL	12500	49/68	65/84	230V~	10,5	2,450	1 1/2"	3000	240
BB1000WL	5000	45/64	61/80	230V~	4,2	0,980	1"	1000	110
BB1500WL	7500	47/66	63/82	230V~	6,3	1,470	1"	1500	145
BB2000WL	10000	48/67	64/83	230V~	8,4	1,960	1 1/4"	2000	180
BB2500WL	12500	49/68	65/84	230V~	10,5	2,450	1 1/4"	2500	225
BB3000WL	15000	50/69	66/85	230V~	12,6	2,940	1 1/2"	3000	265
B1500WH	5000	45/64	61/80	230V~	4,2	0,980	3/4"	1500	125
B2000WH	7500	47/66	63/82	230V~	6,3	1,470	1"	2000	155
B2500WH	10000	48/67	64/83	230V~	8,4	1,960	1 1/4"	2500	200
B3000WH	12500	49/68	65/84	230V~	10,5	2,450	1 1/4"	3000	240
BB1000WH	5000	47/64	63/80	230V~	4,2	0,980	1"	1000	110
BB1500WH	7500	47/66	63/82	230V~	6,3	1,470	3/4"	1500	145
BB2000WH	10000	48/67	64/83	230V~	8,4	1,960	1"	2000	180
BB2500WH	12500	49/68	65/84	230V~	10,5	2,450	1 1/4"	2500	225
BB3000WH	15000	50/69	66/85	230V~	12,6	2,940	1 1/4"	3000	265

*1) Débit d'air maxi, sur 5 vitesses.

*2) A débit d'air minimal/maximal. Conditions : Distance de l'appareil : 5 mètres. Facteur directionnel : 2. Surface d'absorption : 200 m².

*3) Puissance nominale.

*4) Connexions taraudage intérieur. DN20 = 3/4" DN25=1" DN32=1 1/4" DN40=1 1/2"

Indice de protection du Comfortline Linéa à chauffage à eau : (IP44), protection contre les éclaboussures.
Marquage CE.

Chauffage électrique disponible sur demande.

Dimensions

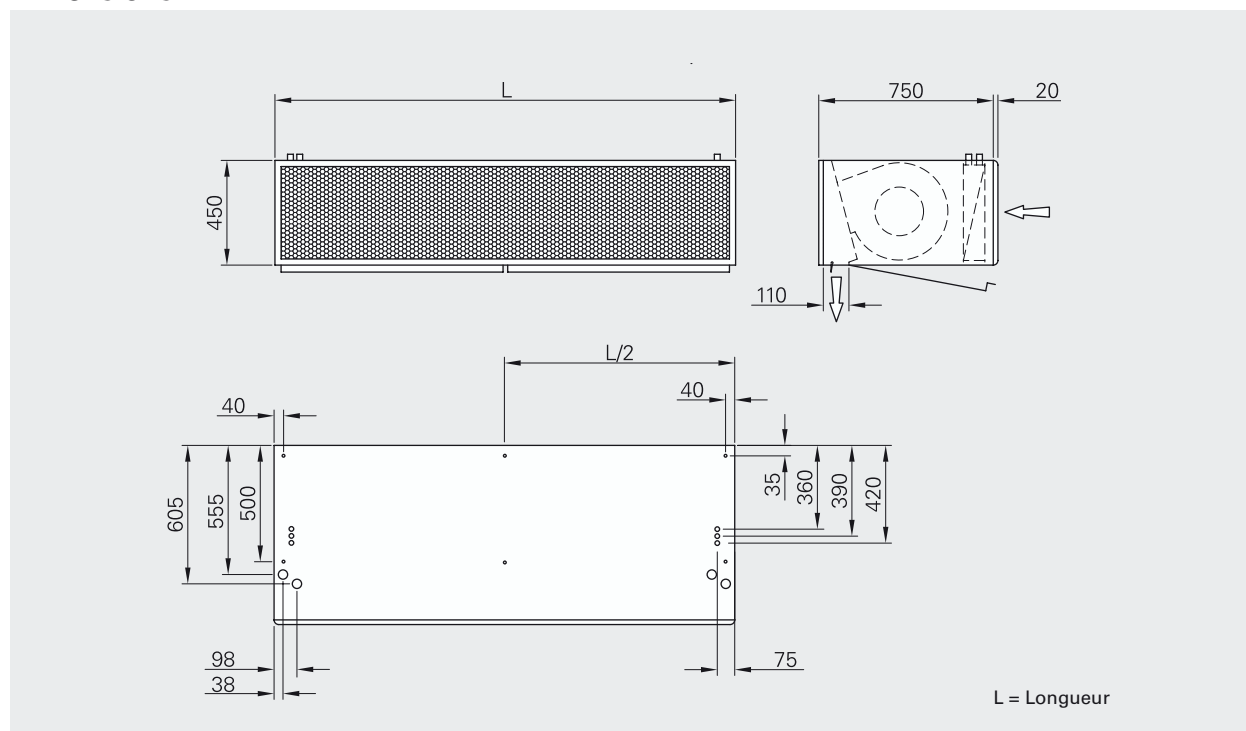

Autres possibilités de montage

Montage vertical

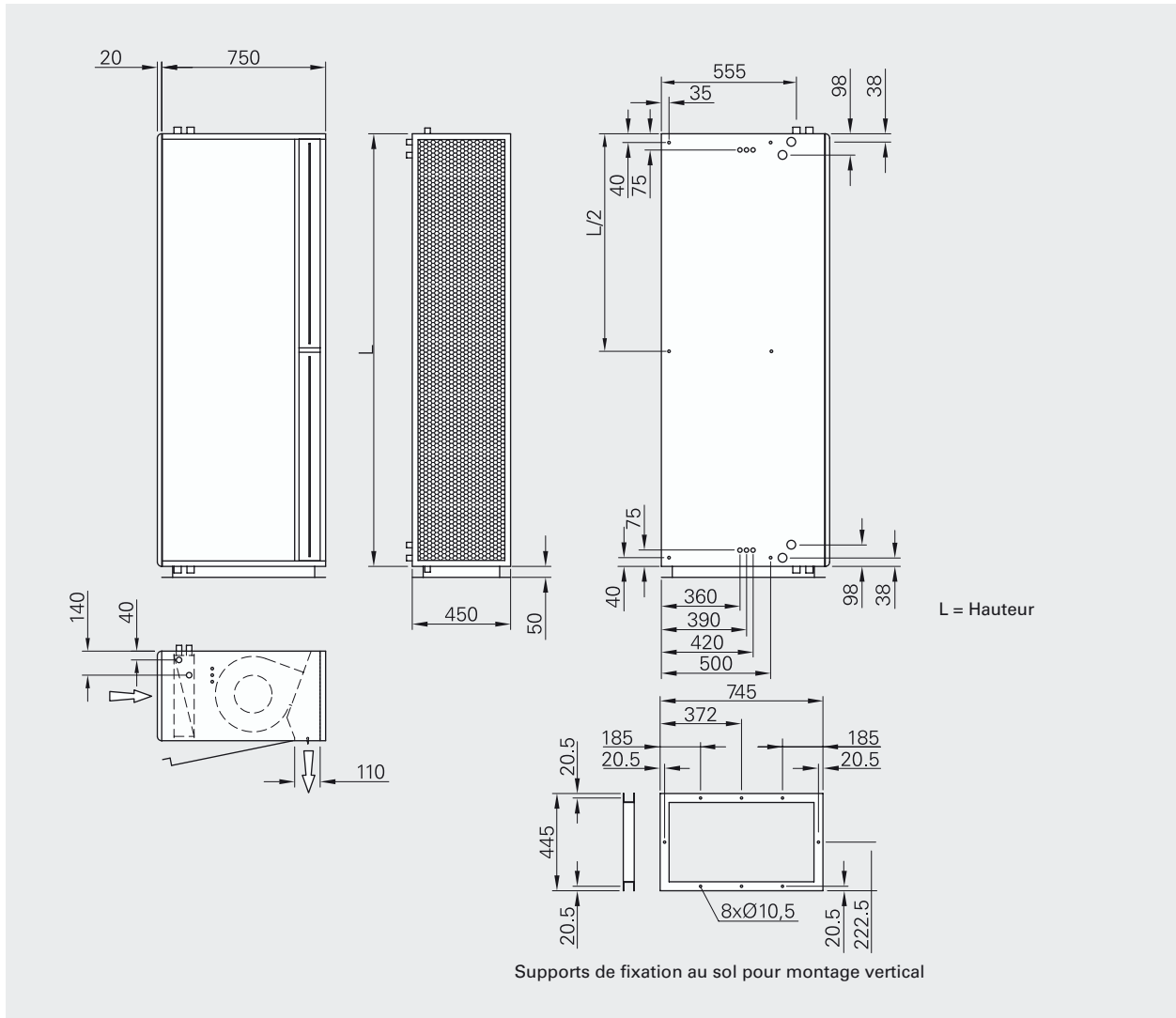

Montage encastré

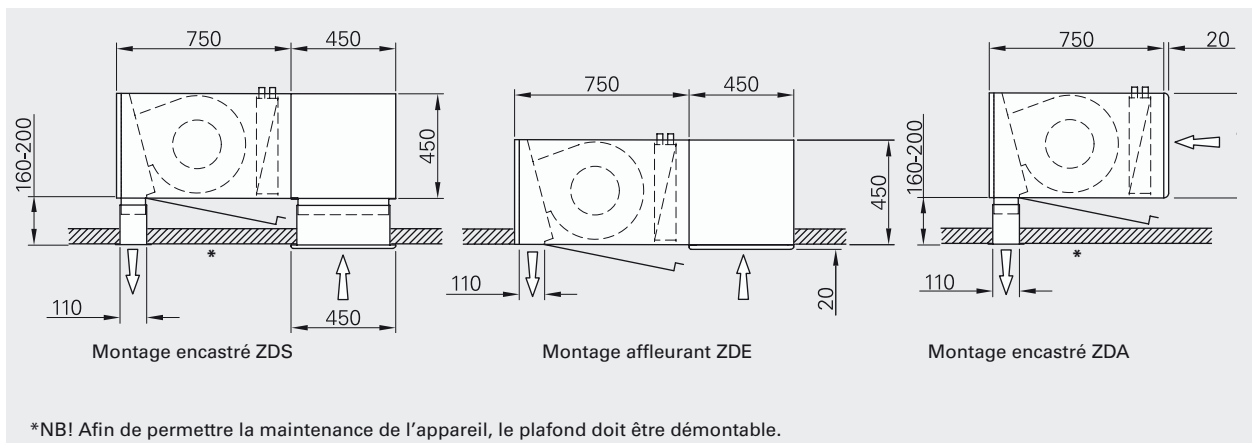

Positionnement, montage et installation

Positionnement

Le Comfortline Linéa est disponible en montage horizontal, vertical et encastré. A l'horizontale, le rideau d'air est suspendu de manière visible au-dessus de la porte. A la verticale, il est posé sur le sol à côté de la porte, à gauche ou à droite. S'il est encastré, le rideau d'air est dissimulé dans le plafond (ZDS encastré, ZDE affleurant ou ZDA). Dans tous les cas, la sortie du rideau d'air doit se trouver le plus près possible de la porte.

Montage

Le montage encastré ou horizontal s'effectue à l'aide de tiges filetées M10 permettant de fixer l'appareil au plafond. Les consoles de fixation au mur pour montage horizontal sont disponibles comme accessoires. L'unité verticale se monte sur la console boulonnée au sol (incluse). Elle doit aussi être fixée au mur ou au plafond pour lui éviter de basculer.

Raccordement du modèle Comfortline Linéa à l'eau chaude

L'alimentation en 230V~ est raccordée aux bornes situées à l'intérieur de l'appareil. Le câble doit passer par les presse-étoupes prémontés. En fonction des caractéristiques techniques, le raccordement électrique doit comporter en amont un disjoncteur différentiel approprié.

Le boîtier de commande est livré raccordé avec un 10 m câble RJ45. Pour d'autres possibilités de raccordement, veuillez consulter les schémas de câblage.

La batterie eau chaude est équipée de connexions à filetage intérieur (pour les dimensions, voir le tableau des caractéristiques techniques).

Commande

Code de commande

Nom du modèle – Mode de fonctionnement – Longueur – Type de chauffage – Forme de l'appareil – Position des raccords électriques – Position des raccords hydrauliques

Nom du modèle	Comfortline Linéa
Mode de fonctionnement	Mode de fonctionnement de type B ou BB
Longueur	1000, 1500, 2000, 2500 ou 3000
Type de chauffage	WL (eau basse température) ou WH (eau haute température). Chauffage électrique ou sans chauffage sur demande.
Forme de l'appareil	H (Horizontal), VL (Vertical Gauche), VR (Vertical Droite), ZDS, ZDE ou ZDA.
Position des raccords électriques	1, 2, 3 ou 4. Voir ci-dessous.
Position des raccords hydrauliques	1, 2, 3 ou 4. Voir ci-dessous.

Position des raccords

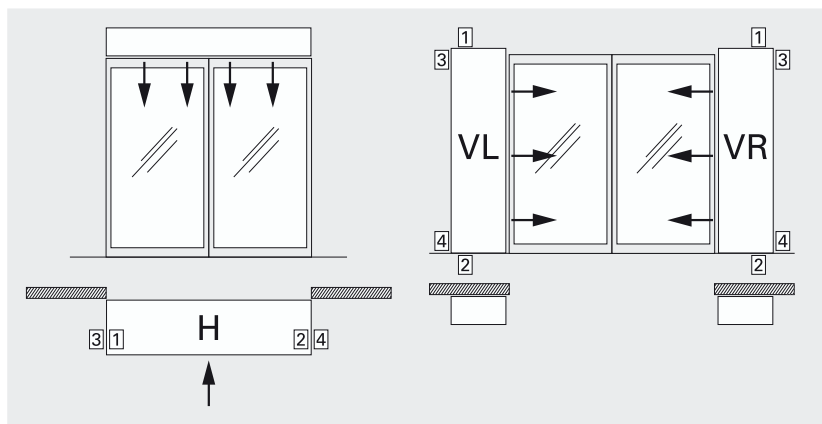

Exemple de commande

Pour commander un Comfortline Linéa, mode de fonctionnement BB en 2,5 mètres de long, avec batterie eau chaude à basse température, montage encastré, type ZDE, raccords à droite (vu de l'intérieur), voici comment la ligne de commande doit se présenter :

Comfortline Linéa - BB - 2500 - WL - ZDE - 4 - 4



Tableaux de rendement eau WH

		Utilisation recommandée*1			Capacité de chauffage*2			Capacité de chauffage*2		
		Eau entrante : 130°C			Air entrant : 15°C			Air entrant : 20°C		
		Temp. air entr./sort. : 18/33°C			Temp. eau entr./sort. : 130/70°C			Temp. eau entr./sort. : 130/70°C		
Type	Débit d'air [m³/h]	Rendement [kW]	Eau de retour [°C]	Débit hydraulique [l/s]	Puissance [kW]	Air sortant [°C]	Débit hydraulique [l/s]	Puissance [kW]	Air sortant [°C]	Débit hydraulique [l/s]
B1500WH	5000	25,2	35	0,06	47,7	43	0,20	44,5	47	0,18
B2000WH	7500	37,9	33	0,10	79,4	46	0,33	74,0	49	0,31
B2500WH	10000	50,5	34	0,13	103,9	46	0,43	96,8	49	0,40
B3000WH	12500	63,1	33	0,16	129,8	46	0,54	120,9	49	0,50
BB1000WH	5000	25,2	36	0,07	51,3	46	0,21	47,6	48	0,20
BB1500WH	7500	37,9	43	0,11	59,9	39	0,25	55,8	42	0,23
BB2000WH	10000	50,5	37	0,13	98,2	44	0,41	91,5	47	0,38
BB2500WH	12500	63,1	37	0,17	117,7	43	0,49	109,5	46	0,45
BB3000WH	15000	75,7	40	0,21	144,2	44	0,60	133,8	47	0,55

		Utilisation recommandée*1			Capacité de chauffage*2			Capacité de chauffage*2		
		Eau entrante : 110°C			Air entrant : 15°C			Air entrant : 20°C		
		Temp. air entr./sort. : 18/33°C			Temp. eau entr./sort. : 110/80°C			Temp. eau entr./sort. : 110/80°C		
Type	Débit d'air [m³/h]	Rendement [kW]	Eau de retour [°C]	Débit hydraulique [l/s]	Puissance [kW]	Air sortant [°C]	Débit hydraulique [l/s]	Puissance [kW]	Air sortant [°C]	Débit hydraulique [l/s]
B1500WH	5000	25,2	35	0,06	48,4	44	0,40	45,3	47	0,37
B2000WH	7500	37,9	33	0,10	81,6	47	0,67	76,0	50	0,63
B2500WH	10000	50,5	34	0,13	106,6	47	0,88	99,6	50	0,82
B3000WH	12500	63,1	33	0,16	132,8	47	1,09	124,1	50	1,02
BB1000WH	5000	25,2	36	0,07	53,8	47	0,44	50,1	50	0,41
BB1500WH	7500	37,9	43	0,11	61,0	39	0,50	57,0	43	0,47
BB2000WH	10000	50,5	37	0,13	100,4	45	0,83	93,8	48	0,78
BB2500WH	12500	63,1	37	0,17	121,5	44	1,00	113,5	47	0,94
BB3000WH	15000	75,7	40	0,21	147,7	44	1,22	138,1	47	1,14

		Utilisation recommandée*1			Capacité de chauffage*2			Capacité de chauffage*2		
		Eau entrante : 90°C			Air entrant : 15°C			Air entrant : 20°C		
		Temp. air entr./sort. : 18/33°C			Temp. eau entr./sort. : 90/70°C			Temp. eau entr./sort. : 90/70°C		
Type	Débit d'air [m³/h]	Rendement [kW]	Eau de retour [°C]	Débit hydraulique [l/s]	Puissance [kW]	Air sortant [°C]	Débit hydraulique [l/s]	Puissance [kW]	Air sortant [°C]	Débit hydraulique [l/s]
B1500WH	5000	25,2	45	0,14	39,7	39	0,49	36,5	42	0,45
B2000WH	7500	37,9	41	0,19	66,9	42	0,82	61,5	44	0,76
B2500WH	10000	50,5	42	0,26	87,7	41	1,08	80,7	44	0,99
B3000WH	12500	63,1	42	0,32	109,2	41	1,34	100,5	44	1,23
BB1000WH	5000	25,2	44	0,13	44,4	41	0,54	40,8	44	0,50
BB1500WH	7500	37,9	54	0,26	50,0	35	0,61	45,8	38	0,56
BB2000WH	10000	50,5	46	0,28	82,3	39	1,01	75,7	43	0,93
BB2500WH	12500	63,1	46	0,35	99,7	39	1,23	91,7	42	1,13
BB3000WH	15000	75,7	50	0,46	121,1	39	1,49	111,4	42	1,37

*1) Pour économiser l'énergie et générer un bon confort dans les ouvertures non exposées à des charges inhabituelles.

*2) Pour la capacité de chauffage aux régimes autres que le régime maximum, voir le tableau de conversion à droite. ΔT est la différence de température entre l'air entrant et l'air sortant.

Position ventilateur	Débit d'air	Puissance	ΔT	Débit hydraulique
Maxi. (5/5)	100%	1	1	1
Moy. (3/5)	75%	0,842	1,133	0,842
Mini. (1/5)	50%	0,651	1,315	0,651

La température d'eau de la batterie est au maximum de 120°C sous une pression maxi de 16 bars. Pour une température d'entrée d'eau à 130°C dans la batterie, la température de retour devra être en dessous de 70°C. La température moyenne de l'eau ne doit pas excéder 100°C.

Tableaux de rendement eau WH

Type	Utilisation recommandée*1				Capacité de chauffage*2			Capacité de chauffage*2		
	Eau entrante : 80°C				Air entrant : 15°C			Air entrant : 20°C		
	Temp. air entr./sort. : 18/33°C				Temp. eau entr./sort. : 80/60°C			Temp. eau entr./sort. : 80/60°C		
	Débit d'air [m³/h]	Rendement [kW]	Eau de retour [°C]	Débit hydraulique [l/s]	Puissance [kW]	Air sortant [°C]	Débit hydraulique [l/s]	Puissance [kW]	Air sortant [°C]	Débit hydraulique [l/s]
B1500WH	5000	25,2	48	0,19	33,0	35	0,40	29,9	38	0,37
B2000WH	7500	37,9	44	0,25	5,6	37	0,68	50,0	40	0,61
B2500WH	10000	50,5	45	0,35	72,6	37	0,89	65,6	40	0,80
B3000WH	12500	63,1	44	0,43	90,5	37	1,11	81,7	40	1,00
BB1000WH	5000	25,2	46	0,18	36,5	37	0,45	32,9	40	0,40
BB1500WH	7500	37,9	58	0,43	41,6	32	0,51	37,6	35	0,46
BB2000WH	10000	50,5	49	0,40	68,5	35	0,84	61,9	38	0,76
BB2500WH	12500	63,1	49	0,49	82,8	35	1,01	74,7	38	0,91
BB3000WH	15000	75,7	53	0,69	100,7	35	1,23	91,0	38	1,11

*1) Pour économiser l'énergie et générer un bon confort dans les ouvertures non exposées à des charges inhabituelles.

*2) Pour la capacité de chauffage aux régimes autres que le régime maximum, voir le tableau de conversion à droite. ΔT est la différence de température entre l'air entrant et l'air sortant.

Position ventilateur	Débit d'air	Puissance	ΔT	Débit hydraulique
Maxi. (5/5)	100%	1	1	1
Moy. (3/5)	75%	0,842	1,133	0,842
Mini. (1/5)	50%	0,651	1,315	0,651

La température d'eau de la batterie est au maximum de 120°C sous une pression maxi de 16 bars. Pour une température d'entrée d'eau à 130°C dans la batterie, la température de retour devra être en dessous de 70°C. La température moyenne de l'eau ne doit pas excéder 100°C.

Tableaux de rendement eau WL

Utilisation recommandée*1					Capacité de chauffage*2			Capacité de chauffage*2		
Eau entrante : 80°C					Air entrant : 15°C			Air entrant : 20°C		
Temp. air entr./sort. : 18/33°C					Temp. eau entr./sort. : 80/60°C			Temp. eau entr./sort. : 80/60°C		
Type	Débit d'air [m³/h]	Rendement [kW]	Eau de retour [°C]	Débit hydraulique [l/s]	Puissance [kW]	Air sortant [°C]	Débit hydraulique [l/s]	Puissance [kW]	Air sortant [°C]	Débit hydraulique [l/s]
B1500WL	5000	25,2	36	0,14	46,0	42	0,56	41,5	45	0,51
B2000WL	7500	37,9	31	0,19	74,9	45	0,92	67,9	47	0,83
B2500WL	10000	50,5	32	0,25	96,5	44	1,18	87,5	46	1,07
B3000WL	12500	63,1	33	0,33	118,7	43	1,45	107,1	46	1,31
BB1000WL	5000	25,2	34	0,13	48,4	44	0,59	43,7	46	0,53
BB1500WL	7500	37,9	42	0,24	59,0	38	0,72	53,2	41	0,65
BB2000WL	10000	50,5	35	0,27	90	42	1,10	81,5	44	1,00
BB2500WL	12500	63,1	35	0,34	110,9	41	1,36	100,5	44	1,23
BB3000WL	15000	75,7	35	0,41	132,9	41	1,63	120,3	44	1,47

Utilisation recommandée*1					Capacité de chauffage*2			Capacité de chauffage*2		
Eau entrante : 70°C					Air entrant : 15°C			Air entrant : 20°C		
Temp. air entr./sort. : 18/33°C					Temp. eau entr./sort. : 70/40°C			Temp. eau entr./sort. : 70/40°C		
Type	Débit d'air [m³/h]	Rendement [kW]	Eau de retour [°C]	Débit hydraulique [l/s]	Puissance [kW]	Air sortant [°C]	Débit hydraulique [l/s]	Puissance [kW]	Air sortant [°C]	Débit hydraulique [l/s]
B1500WL	5000	25,2	39	0,19	29,3	32	0,24	24,6	35	0,20
B2000WL	7500	37,9	34	0,25	49,7	35	0,40	42,4	37	0,34
B2500WL	10000	50,5	35	0,35	64,3	34	0,52	54,9	36	0,44
B3000WL	12500	63,1	36	0,45	78,3	34	0,63	66,4	36	0,54
BB1000WL	5000	25,2	37	0,18	30,9	33	0,25	26,1	36	0,21
BB1500WL	7500	37,9	36	0,27	37,2	30	0,30	31,2	32	0,25
BB2000WL	10000	50,5	38	0,38	59,4	33	0,48	50,5	35	0,41
BB2500WL	12500	63,1	38	0,48	73,7	33	0,60	62,8	35	0,51
BB3000WL	15000	75,7	39	0,59	87,4	32	0,71	74,3	35	0,60

Utilisation recommandée*1					Capacité de chauffage*2			Capacité de chauffage*2		
Eau entrante : 60°C					Air entrant : 15°C			Air entrant : 20°C		
Temp. air entr./sort. : 18/33°C					Temp. eau entr./sort. : 60/40°C			Temp. eau entr./sort. : 60/40°C		
Type	Débit d'air [m³/h]	Rendement [kW]	Eau de retour [°C]	Débit hydraulique [l/s]	Puissance [kW]	Air sortant [°C]	Débit hydraulique [l/s]	Puissance [kW]	Air sortant [°C]	Débit hydraulique [l/s]
B1500WL	5000	25,2	41	0,33	27,1	31	0,33	22,5	33	0,27
B2000WL	7500	37,9	37	0,40	45,3	33	0,55	38,1	35	0,46
B2500WL	10000	50,5	38	0,56	58,5	32	0,71	49,1	35	0,59
B3000WL	12500	63,1	39	0,74	71,5	32	0,87	59,8	34	0,73
BB1000WL	5000	25,2	40	0,30	28,5	29	0,34	23,8	34	0,29
BB1500WL	7500	37,9	48	0,74	34,5	31	0,42	28,6	31	0,35
BB2000WL	10000	50,5	41	0,66	54,3	31	0,66	45,6	34	0,55
BB2500WL	12500	63,1	40	0,75	67,1	31	0,81	56,5	33	0,68
BB3000WL	15000	75,7	42	1,03	79,9	31	0,97	67,1	33	0,81

*1) Pour économiser l'énergie et générer un bon confort dans les ouvertures non exposées à des charges inhabituelles.

*2) Pour la capacité de chauffage aux régimes autres que le régime maximum, voir le tableau de conversion ci-dessous. ΔT est la différence de température entre l'air entrant et l'air sortant.

Position ventilateur	Débit d'air	Puissance	ΔT	Débit hydraulique
Maxi. (5/5)	100%	1	1	1
Moy. (3/5)	75%	0,842	1,133	0,842
Mini. (1/5)	50%	0,651	1,315	0,651

La température d'eau de la batterie est au maximum de 120°C sous une pression maxi de 16 bars. Pour une température d'entrée d'eau à 130°C dans la batterie, la température de retour devra être en dessous de 70°C. La température moyenne de l'eau ne doit pas excéder 100°C.

Tableaux de rendement eau WL

		Utilisation recommandée*1			Capacité de chauffage*2			Capacité de chauffage*2		
		Eau entrante : 55°C			Air entrant : 15°C			Air entrant : 20°C		
		Temp. air entr./sort. : 18/33°C			Temp. eau entr./sort. : 55/35°C			Temp. eau entr./sort. : 55/35°C		
Type	Débit d'air [m³/h]	Rendement [kW]	Eau de retour [°C]	Débit hydraulique [l/s]	Puissance [kW]	Air sortant [°C]	Débit hydraulique [l/s]	Puissance [kW]	Air sortant [°C]	Débit hydraulique [l/s]
B1500WL	5000	25,2	43	0,51	22,3	28	0,27	17,7	31	0,21
B2000WL	7500	37,9	39	0,59	37,9	30	0,46	30,4	32	0,37
B2500WL	10000	48,8	39	0,75	48,8	30	0,59	39,4	32	0,48
B3000WL	12500	63,1	42	1,13	59,4	29	0,72	47,9	31	0,58
BB1000WL	5000	25,2	41	0,44	23,6	29	0,29	18,7	31	0,23
BB1500WL	7500	37,9	44	0,83	28,3	26	0,34	22,4	29	0,27
BB2000WL	10000	50,5	41	0,80	45,3	28	0,55	36,3	31	0,44
BB2500WL	12500	52,6	37	0,71	56,1	28	0,68	45,1	31	0,54
BB3000WL	15000	65,6	39	0,98	66,6	28	0,81	53,4	31	0,64

*1) Pour économiser l'énergie et générer un bon confort dans les ouvertures non exposées à des charges inhabituelles.

*2) Pour la capacité de chauffage aux régimes autres que le régime maximum, voir le tableau de conversion ci-dessous. ΔT est la différence de température entre l'air entrant et l'air sortant.

Position ventilateur	Débit d'air	Puissance	ΔT	Débit hydraulique
Maxi. (5/5)	100%	1	1	1
Moy. (3/5)	75%	0,842	1,133	0,842
Mini. (1/5)	50%	0,651	1,315	0,651

La température d'eau de la batterie est au maximum de 120°C sous une pression maxi de 16 bars. Pour une température d'entrée d'eau à 130°C dans la batterie, la température de retour devra être en dessous de 70°C. La température moyenne de l'eau ne doit pas excéder 100°C.

Perte de charge eau

Perte de charge dans les batteries à eau du Comfortline Linéa WH type B

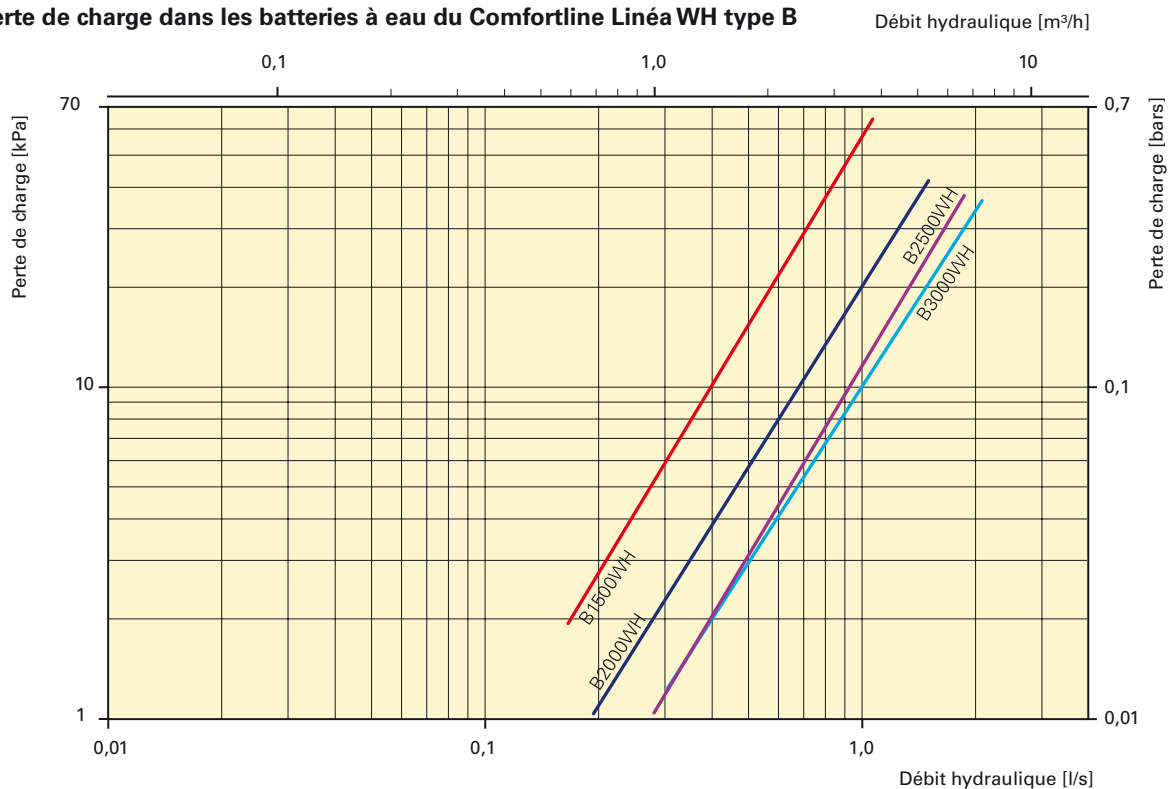

Perte de charge eau

Perte de charge dans les batteries à eau du Comfortline Linéa WH type BB

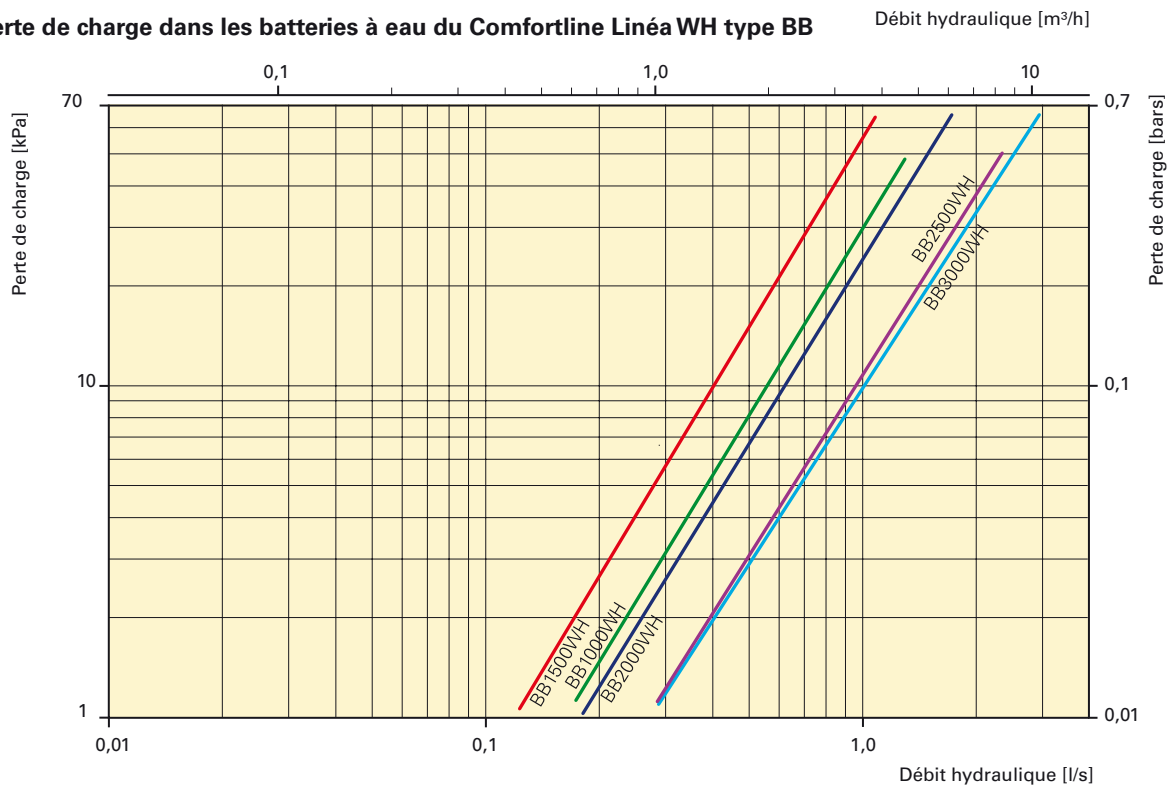

Perte de charge eau

Perte de charge dans les batteries à eau du Comfortline Linéa WL type B

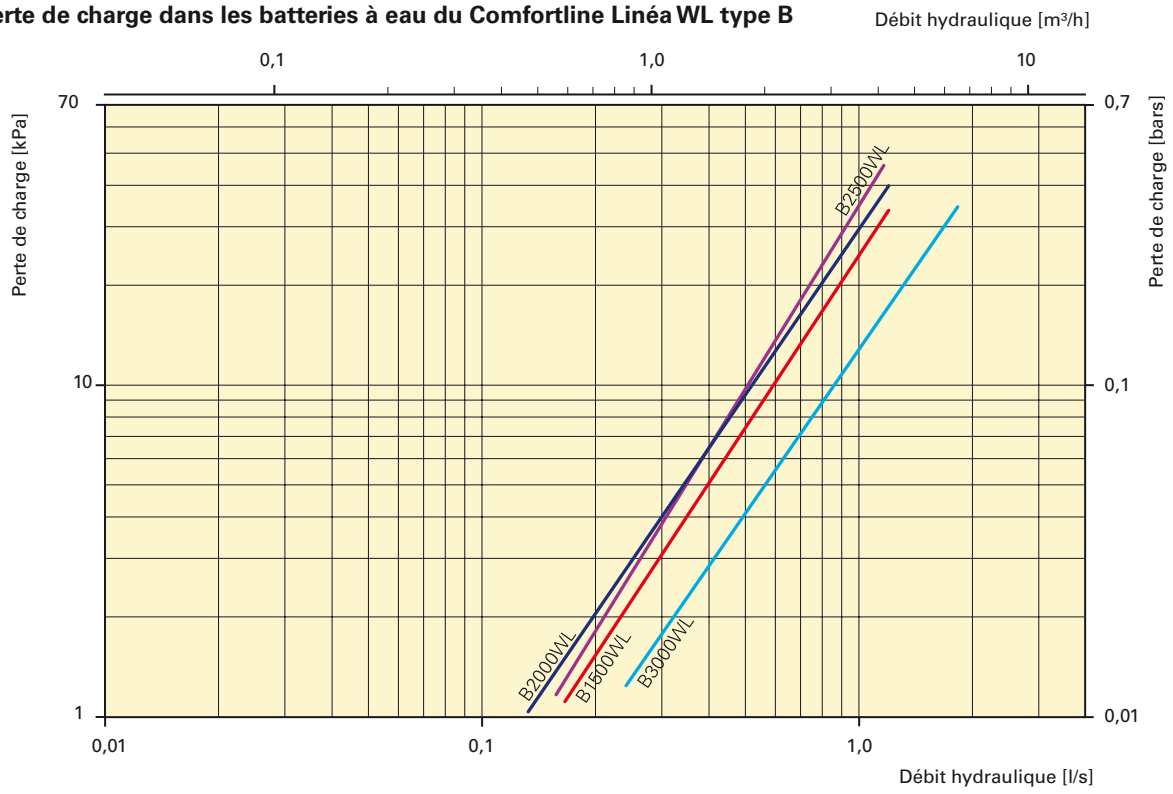

Perte de charge dans les batteries à eau du Comfortline Linéa WL type BB

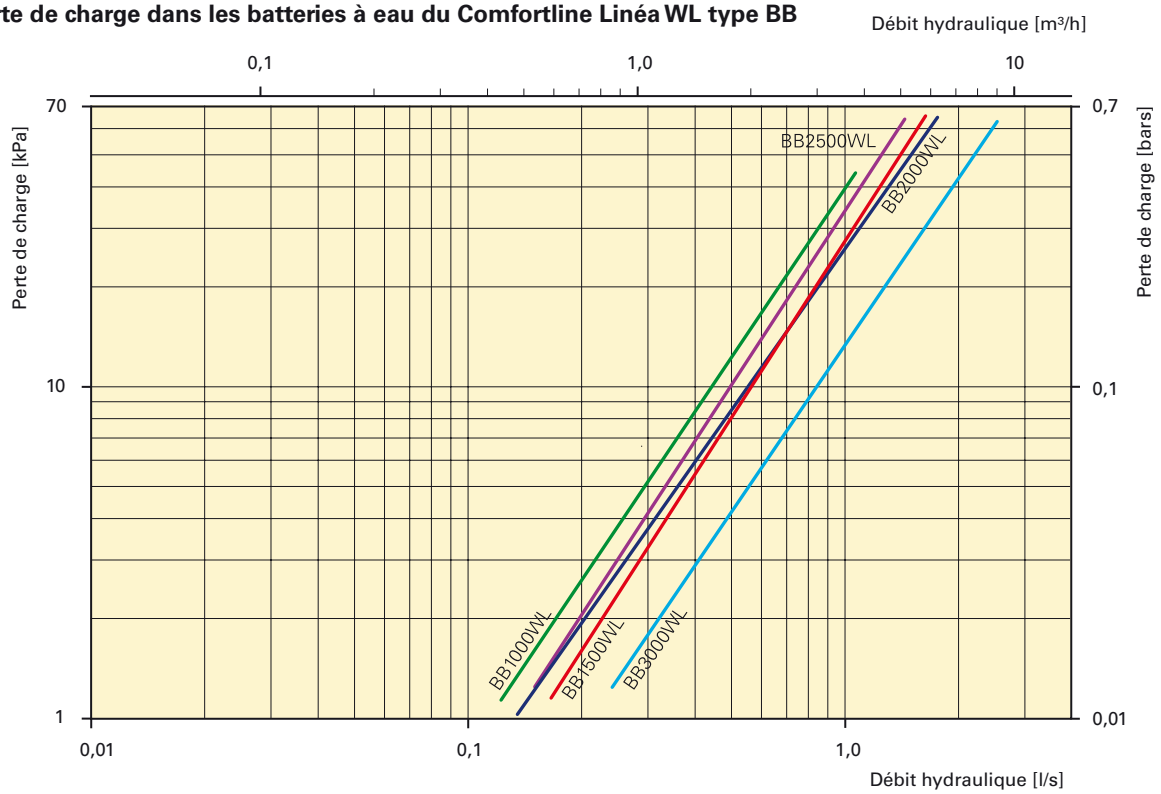

Perte de charge eau

Perte de charge eau sur la régulation et les vannes

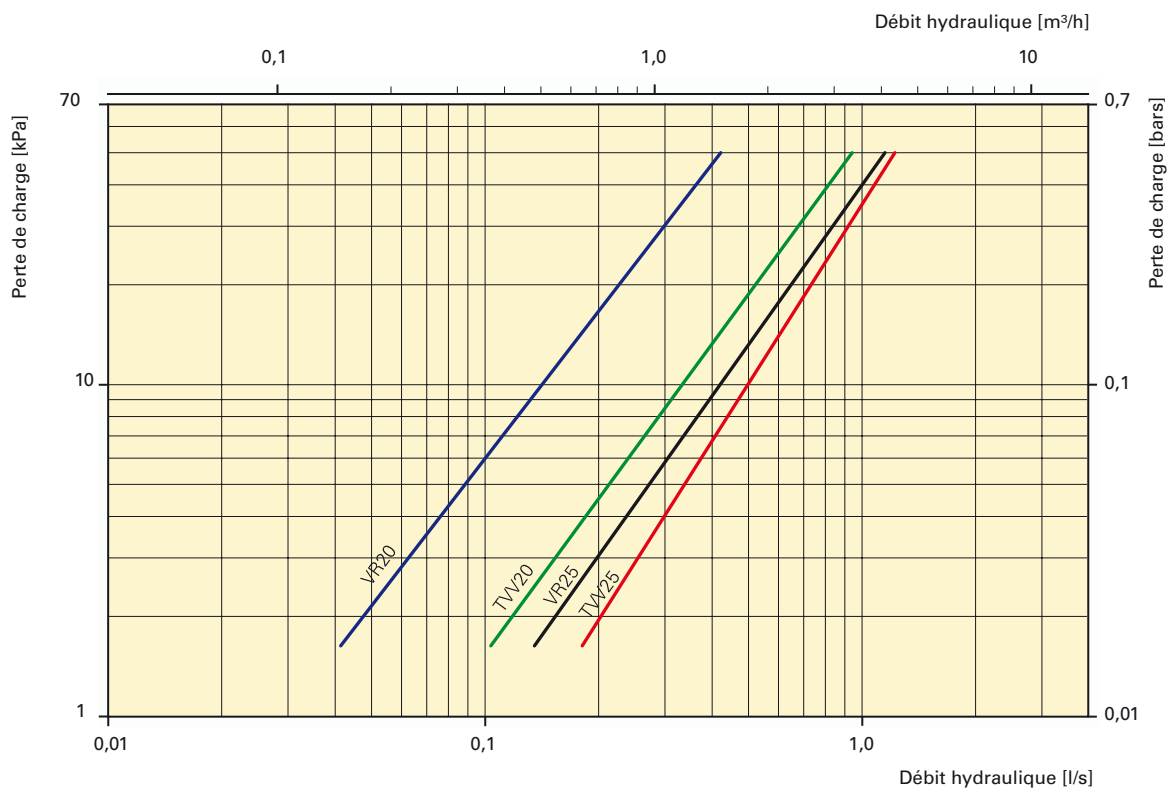
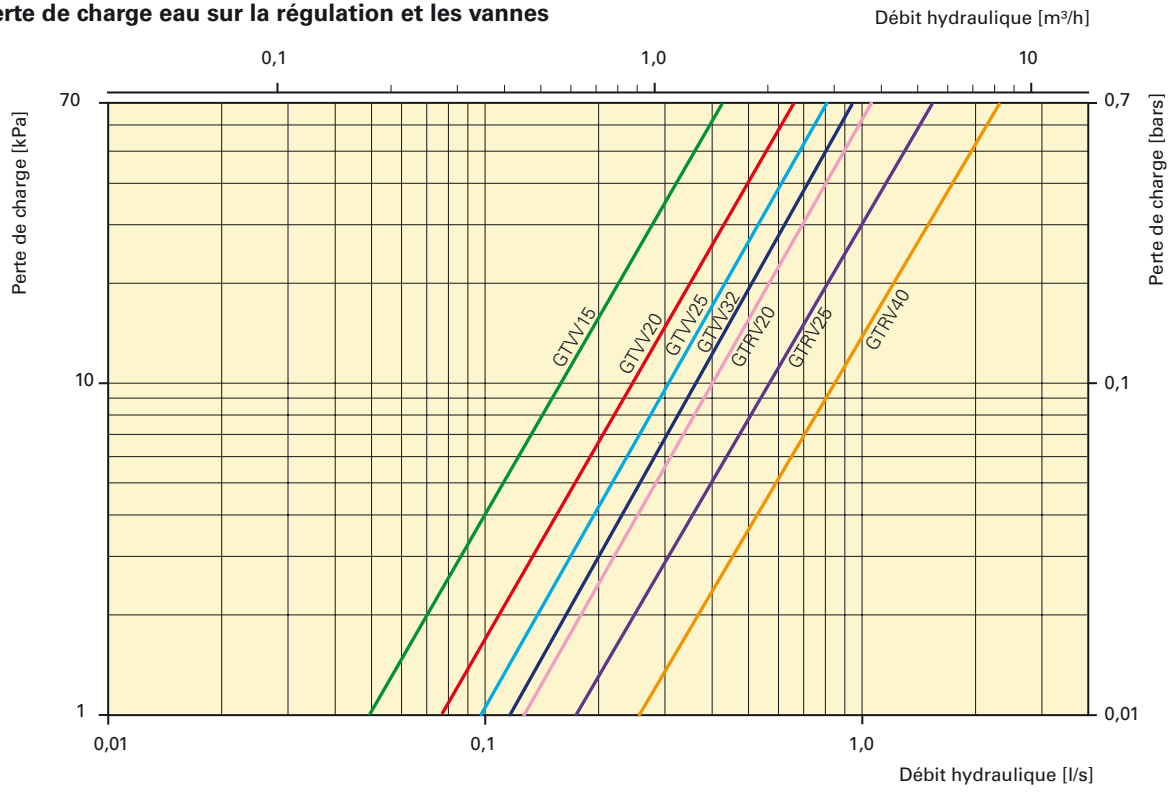

La perte de charge est calculée pour une température moyenne de 70 °C (PWW 80/60).
 Pour d'autres températures de l'eau, la perte de charge est multipliée par le facteur K.

Temp. moyenne eau °C	40	50	60	70	80	90
K	1,10	1,06	1,03	1,00	0,97	0,93

Ensembles de commande complets

Eau

Commande standard

Avec le boîtier de commande standard D7051R, la sélection de la vitesse de ventilation se fait en cinq étapes. Le commutateur été/hiver permet l'activation et la désactivation du chauffage. Le boîtier de commande est configuré pour exercer une double fonctionnalité commutée à l'aide d'un contact externe, à savoir un contact de position ou un thermostat ambiant, qui peut être raccordé au boîtier de commande.

Le commutateur DIP situé à l'intérieur du boîtier de commande détermine si le contact externe active ou désactive le rideau d'air (position ON) ou s'il bascule d'une vitesse élevée à une vitesse réduite (position OFF). Vous pouvez choisir librement une vitesse élevée parmi les cinq vitesses de ventilation disponibles.

L'élévation de la vitesse est fixée par le régulateur lorsque le contact est ouvert.

Pour préserver les moteurs du rideau d'air, un temps de dépassement compris entre 15 et 75 secondes peut être fixé sur le régulateur. Vous pouvez commander jusqu'à 12 appareils en même temps.

Commande BMS

Le rideau d'air à eau chaude est prévu pour la commande BMS via les bornes 0-10V sur la carte à circuit imprimé interne. La vanne doit ensuite être commandée par un thermostat ambiant externe.

Schémas de câblage Comfortline Linéa B/BB W

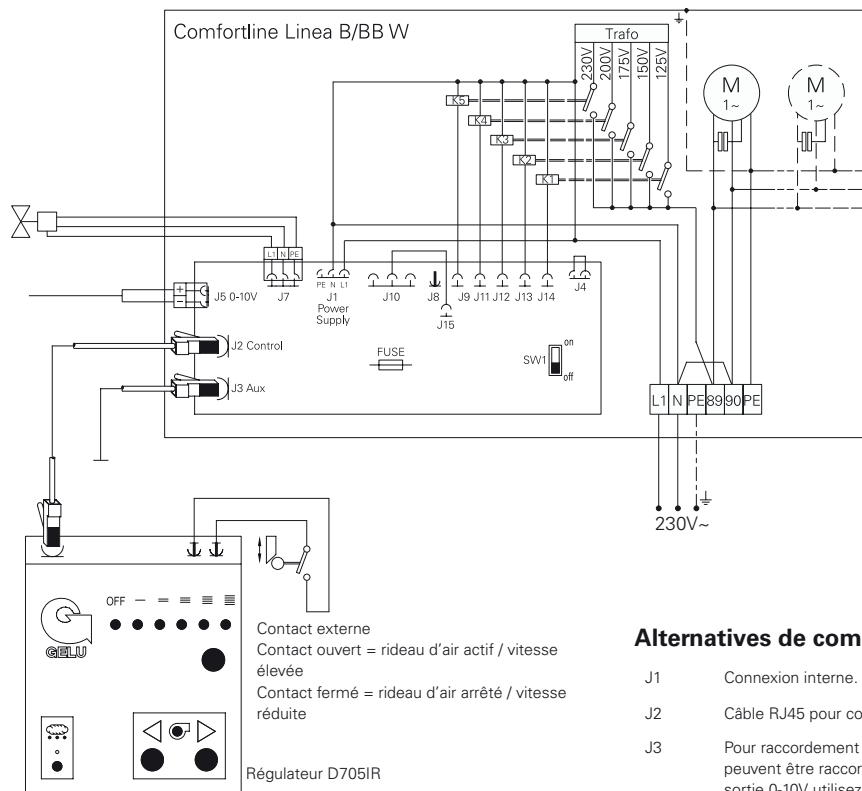

Signal d'entrée 0-10 V (pour commande BMS)

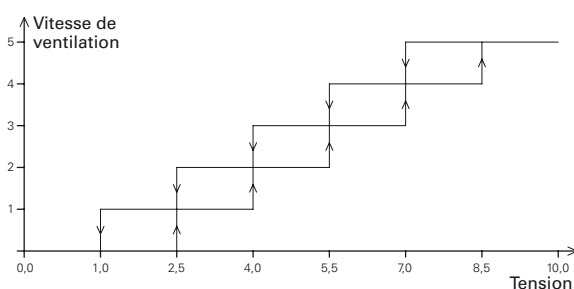

Alternatives de commande chauffage à eau

- J1 Connexion interne.
- J2 Câble RJ45 pour connexion au régulateur.
- J3 Pour raccordement à l'unité asservie. Jusqu'à 12 appareils peuvent être raccordés à un seul boîtier de commande. Pour la sortie 0-10V utilisez la borne J5 sur tous les appareils.
- J4 Retirez le cavalier pour démarrer/arrêter via le système BMS. Contact ouvert = off.
- J5 Commande 0-10 V via le système BMS. Voir SW1.
- J7 Branchement vanne magnétique. Activé par le bouton été/hiver du boîtier de commande.
- SW1 Pour la commande BMS 0-10 V, mettez le commutateur sur la position ON. Pour la fonction normale, mettez-le sur OFF.
- Contact externe Raccordez le contact externe aux bornes du régulateur pour exécuter la fonction marche/arrêt.

Pour de plus amples informations concernant les possibilités de commande, veuillez contacter Frico.

Accessoires

Régulateurs

D705IR	Régulateur standard utilisé pour rideaux d'air avec ou sans chauffage à eau chaude (inclus dans la livraison).
IR01	Commande à distance à infrarouge pour utilisation avec le D705IR.
D715M	Régulateur manuel ou automatique programmable utilisé pour rideaux à eau chaude. Il permet la commande au moyen du thermostat ambiant et du contact de position.

Contacts de position

GLS	Interrupteur mécanique de fin de course
MDC	Contact de position magnétique avec trois contacts alternatifs et une fonction de temporisation.

Thermostats

TBK10	Thermostat mécanique bilame avec membrane à atmosphère gazeuse. Contact alternatif. Bouton de réglage externe.
T10	Thermostat électronique Bouton de réglage interne Intensité max. : 10 A.
TK10	Thermostat électronique. Bouton de réglage externe. Intensité max. : 10 A.
TKS16	Thermostat électronique. Contact alternatif. Bouton de réglage externe. Intensité max. : 16 A.

Régulation des vannes et régulation hydraulique

VR20	Vannes comprenant une vanne d'arrêt AV20, une vanne d'équilibrage JVF20, une vanne 3 voies TRV20, une électrovanne SD20 et une vanne de dérivation BPV10.
VR25	Vannes comprenant une vanne d'arrêt AV25, une vanne d'équilibrage JVF25, une vanne 3 voies TRV25, une électrovanne SD20 et une vanne de dérivation BPV10.
SD10	Vanne électrothermique pour fonction été/hiver. Utilisation avec des vannes GTVV et GTRV.
SD20	Electrovanne. Utilisation avec des vannes TVV.
GCT02	Régulateur de température pour un contrôle constant des températures de sortie. Utilisation avec des vannes GTVV et GTRV. Capillaire 2 m.
GTVV20	Vanne 2 voies DN20 (3/4").
GTVV25	Vanne 2 voies DN25 (1").
GTVV32	Vanne 2 voies DN32 (1 1/4").
TVV20	Vanne 2 voies DN20 (3/4").
TVV25	Vanne 2 voies DN25 (1").

GTRV20	Robinet mélangeur DN20 (3/4"). Embouts tauraudés inclus (3 pcs)
GTRV25	Robinet mélangeur DN25 (1"). Embouts tauraudés inclus (3 pcs)
GTRV40	Robinet mélangeur DN40 (1 1/2"). Embouts tauraudés DN32 (3 pcs) et DN40 (3 pcs) inclus.
GMV20	Vanne 2 voies magnétique DN20 (3/4").
GMV25	Vanne 2 voies magnétique DN25 (1").
AFT06	Thermostat anti-gel avec tube capillaire de 6 m de long pour montage sur le serpentin de chauffage.
FH0820	Tuyau souple DN20, longueur 0,8 m.
FH0525	Tuyau souple DN25, longueur 0,5 m.
FH1025	Tuyau souple DN25, longueur 1 m.

Câbles

GMC10	Câble RJ45 de 10 m pour raccordement du D705IR.
GMC20	Câble RJ45 de 20 m pour raccordement du D705IR.
GMC30	Câble RJ45 de 30 m pour raccordement du D705IR.
GMC40	Câble RJ45 de 40 m pour raccordement du D705IR.

Kits de montage

GWB640	Console (640 mm) pour montage mural. Pour les modèles B/BB.
GP1010	Tiges filetées 1000 mm, M10. Jeu de 2 pièces.
GP1010S	Tiges filetées 1000 mm anti-vibratiles, M10. Jeu de 2 pièces.
GCP	Plaques de recouvrement pour tiges filetées. Jeu de 2 pièces.
GCSB	Capot carré pour consoles de fixation, câbles et tuyaux. Pour Linéa B/BB.

Sélection des kits de montage :

Longueur de l'appareil	Nombre de kits de montage nécessaires par rideau d'air
1000 mm	2
1500 mm	2
2000 mm	3
2500 mm	3
3000 mm	4

Frico SAS

A Frigo Group Company

53 avenue Carnot
FR-69250 Neuville sur Saône
France

Tél. +33 4 72 42 99 42 · Fax. +33 4 72 72 99 49
info@frico.fr · www.gelu-frico.fr